

tips

windanker

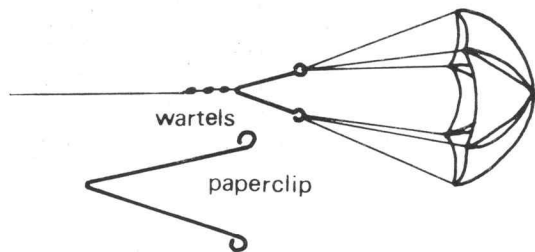

Een aanvulling op de draaiende parachute/windanker uit "VLIEGER" nr. 1/84. Om te voorkomen dat de lijntjes van de "parachute" in elkaar draaien houd ik ze in twee groepen uit elkaar met een verbogen paperclip. Door deze eenvoudige truc wordt hetzelfde effect bereikt als bij de echte parachute. Twee groepen lijnen op enige afstand van elkaar gehouden draaien minder snel in een. Overigens blijkt het ding in kreukelige toestand veel tijd en wind nodig te hebben om zich goed te vormen.

D.A. den Bakker, Zeist

vliegermateriaal verkrijgbaar bij:

Octopus 030-313059	Oude Gracht 183 3511 NE Utrecht	Joe's Enterprises 020-250139	Nieuwe Hoogstraat 19 1011 HD Amsterdam
Vlieger-Op 070-858586	Weteringkade 5a 2515 AK Den Haag	Firma Windkracht 050-417716	Gangboord 23 9733 GB Groningen
Vlieger-Uit 04492-2172	Op de Graaf 32 6438 JB Oirsbeek	Vliegertuig 020-233450	Gasthuismolensteeg 3 1016 AM Amsterdam
Rotterdam Sport Import 010-330927	Witte de Withstr. 57 3012 BM Rotterdam	Haags Vliegerhuis 070-901763	Laakkade 339 2521 XS Den Haag
Kunst en Vliegwerk 080-564424	Oudemolenweg 145 6533 WH Nijmegen	De Witte Uil 031-332436	Kammenstraat 14-16 2000 Antwerpen

staarten, een sieraad voor de vlieger

Jerom Tersmette uit Hasselt, "poldervliegenier", past soms wel 5 staarten toe aan één vlieger, maar heeft ervaren dat ze, kreukelig in een zak gestopt, er niet fraaier op worden en het kost veel tijd ze uit de war te halen.

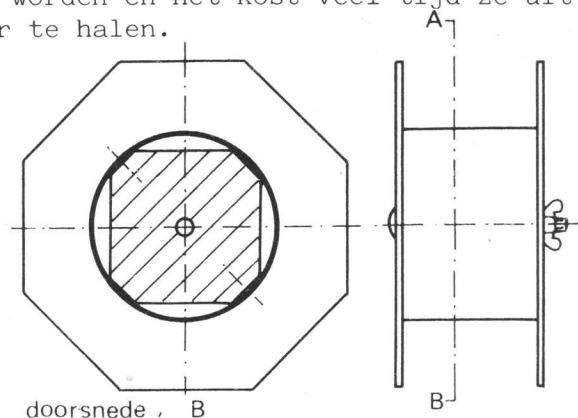

Hij beschrijft en tekent door hem bedachte en gebruikte staartklossen. Hij gebruikt voor een klos een stuk PVC-buis, zo lang als de staart breed is. Een afgeschuind vierkant balkje zet hij met verzonken schroeven daarin vast. In het balkje is een gat geboord waardoor een slotbout past. Aan weerskanten een achtkantig plaatje triplex waartussen de rol kan draaien. (vleugelmoeren los) Bij de start liggen de klossen met vastgemaakte staarten onder de vlieger en ze rollen keurig af als zijn vlieger de hemel kiest.

