

7DE SLANG UIT THAILAND

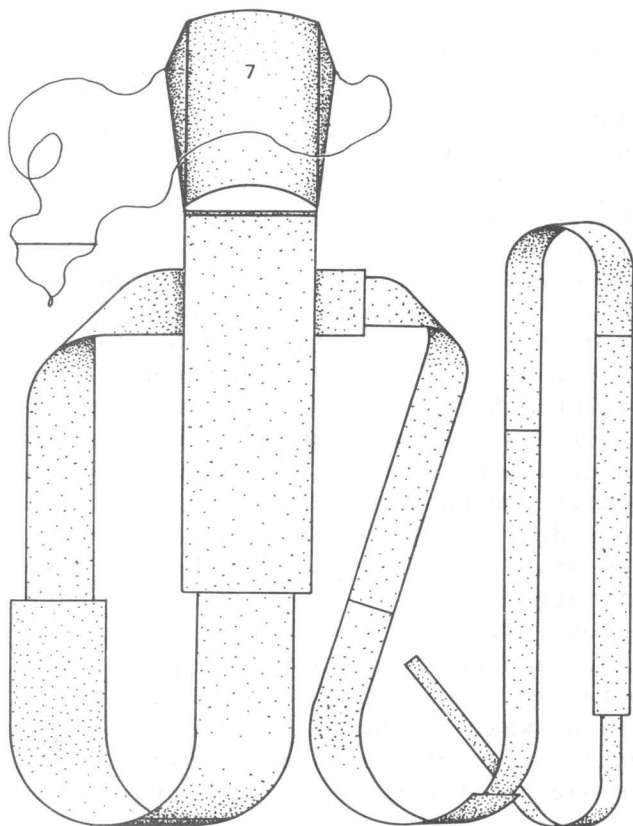

Deze spektakulaire vlieger die wat meer wind verdraagt, werd door ons "vertaald" in plastic en van een Slee-kop voorzien, waardoor het geheel oprolbaar is geworden. Deze slang is ook van tyvek te maken. In ons voorbeeld is de vlieger ruim 15 m lang, maar elke maat tussen 10 en 20 m kan vol-
doen. (tek. 7).

Materiaal

Voor de kop is een stuk stevig plastic van 110 x 55 cm nodig als hij uit een stuk wordt gemaakt. Voor de lange staart kan men òf een lang stuk "van de rol" aanschaffen, òf een aantal losse stukken met plakband achter elkaar zetten. Wij deden het laatste. De maten staan niet vast. Wij gebruikten:

45 x 200)
35 x 250) deze stukken waren op hun beurt
25 x 300) uit delen van verschillende
20 x 250) kleur samengesteld.
10 x 100)

Ramin \varnothing 5 mm, lang 58 cm 2 x
 \varnothing 5 mm, lang 45 cm 1 x
 \varnothing 5 mm, lang 33 cm 1 x

Plakband, reed 2,5 cm, plastic slang, inwendig \varnothing 5 mm, lang 9 cm

Toom: \pm 2,50 m nylon 25 kg, ook te gebruiken voor de vliegerlijn.

Werkwijze

Door zijn grote lengte is deze vlieger bij uitstek geschikt als groepswerkstuk; een aantal deelnemers maakt er samen één. Het is dan ook minder bezwaarlijk, de kop eerst met viltstift op het plastic te tekenen. Alleen voor de voorrand heeft het zin een mal te maken van karton of hardboard. Let op: Anders dan bij de slee, steken de beide staanders hier 3 cm buiten het zeil. Zorg dat die stokjes extra goed aan het zeil worden vastgezet. (tek. 7Da).

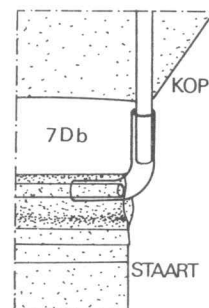
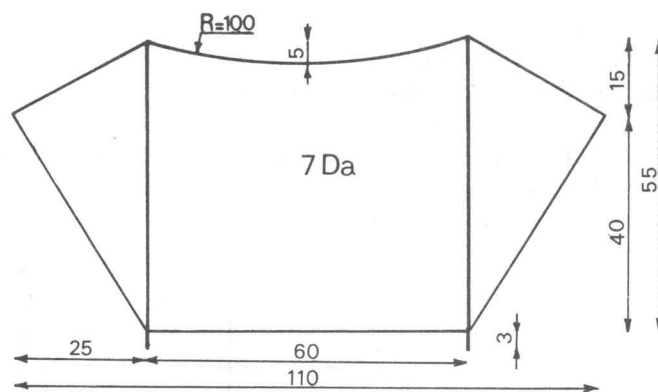

De staart begint onder de kop met een breedte van 45 cm. Daar komt een ruime zoom, waardoor de ligger van dezelfde maat wordt gestoken. Met behulp van een stroef passend stukje slang van 4,5 cm worden de einden van de ligger verbonden met de einden van de staanders. (tek 7Db). Dit is de enige montage- en demontagehandeling bij deze vlieger, afgezien van het na afloop weer oprollen van de lange staart, beginnend bij de punt!

Het aan elkaar verbinden van de staartdelen (wij gebruikten o.a. boodschappentassen) moet zorgvuldig gebeuren, maar, zoals gezegd, de afmetingen zijn niet erg kritisch voor de vliegeigenschappen. De Thaise slang vraagt vooral bij de start wat meer wind dan de voorgaande modellen, maar biedt een indrukwekkend schouwspel.