

delta-conyane

Bij het 5-jarig jubileum in 1992 van de Vliegerclub Tako Kichi uit Noord Holland hebben we onze clubvlieger de Delta-Conyane vlieger (eerder bekend onder Gestapelde Delta, zie VLIAGER 82/5. red.) in een gewijzigde vorm gemaakt. De wijzigingen betreffen de afmetingen. Er is van de volle stofbreedte van 1 meter uitgegaan voor de vleugels en bij de overlapping zijn de vleugels niet aan elkaar gestikt.

Aangezien ik er een zeer prettige vlieger aan heb, met een goed stabiel karakter, wil ik u als lezer deze informatie en tekeningen niet onthouden. Alle vermelde afmetingen zijn in centimeters exclusief de zomen en afwerkkranden!

Bouwbeschrijving

De Delta-Conyane vlieger is een combinatie van de Delta en de Conyane. Ieder delta-segment is opgebouwd uit 3 delen: middenstuk en linker- en rechtervleugel. Na het uitsnijden van de vleugels en middenstukken zomen we alle concave zijden van de vleugels om. Tevens voorzien we alle schuine vleugelzijden waar

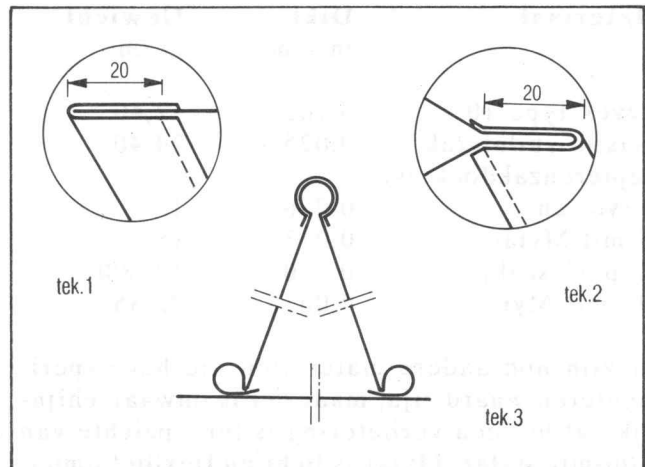

een stok in komt van een dacron tunnel. Denk om de opening en dicht te stikken naden. Vouw 5 cm breed dacron om de vleugelrand en stik het dacron op 2 cm afstand vast. Uit esthetisch oogpunt, beter gezegd ter extra versterking, loopt de tunnel van de bovenste vleugel door over het middenstuk (zie gearceerd gedeelte in de tekening). Indien we meer kleuren gebruiken eerst de middenstukken aan elkaar stikken

