

De tooming en stuurlijnen

De tooming is als volgt:

Van A naar de linker en rechter toomring een vaste lijn van 68 cm. Van C via de toomring naar D een lijn van 115 cm (zonder de bevestigingslussen aan de toomring en vleugelpunten). Van C naar de toomring is ± 40 cm, van D naar de toomring is ± 75 cm. Deze lijn zit met een katteklauwknoop aan de toomring. Met deze knoop kan verfijnde afstelling plaatsvinden. Hetzelfde geldt voor de lijn van G naar F. Dit is de uitgangspositie. Heel geringe afstelling bij de toomring van de CD en FG lijnen kan nodig zijn afhankelijk van de windkracht.

De stuurlijnen hebben 30 kg breekkracht en zijn ± 25 m lang. Ze kunnen beperkt gehouden worden gezien de geringe trekkracht.

Ruud Barends, Amsterdam.

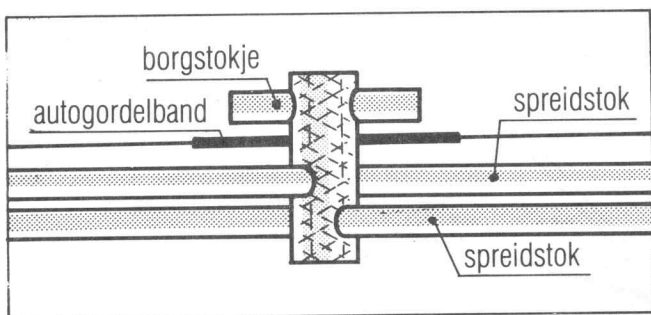
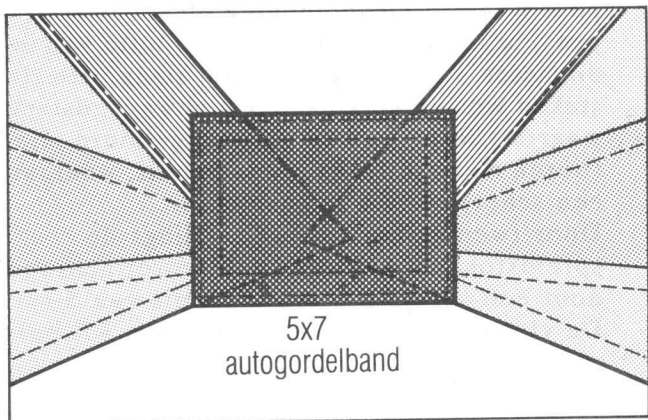

die aan de neuszijde voorzien zijn van een nylonafsluitdop en aan de staartzijde een pijlpunt bevatten. Bij E is een span-elastiek bevestigd, dat in deze pijnok haakt. De staartzijde van de vleugel wordt dubbel gezoomd.

EUROPEES BUGGY KAMPIOENSCHAP

Ten tijde dat dit tijdschrift samengesteld werd is niet meer bekend dan de periode van wat het spanenste buggy-evenement van dit jaar gaat worden. Op 31 juli en 1 augustus zullen wedstrijden gehouden gaan worden die de behendigste/snelste buggyrijder moet gaan aanwijzen. De locatie wordt op het moment van het samenstellen van dit bericht nog uitgezocht. De keuze zal waarschijnlijk vallen op de Noord-West kust van Duitsland. Deze omgeving biedt goede mogelijkheden wat wind en ruimte betreft en een redelijk centrale ligging voor de Noord-Europeanen, waar thans de meeste buggyrijders te vinden zijn.

Geïnteresseerden kunnen zich aanmelden door een briefkaartje te sturen naar:

STICHTING NED. VLEGERPROMOTIE,
Postbus 53505, 2505 AM Den Haag.

U zult dan op de hoogte gehouden worden met de reglementen, eventuele kwalificaties en de exacte locatie.