

de gewapende slang.

Vouw de 6 cm brede dacronstrook in de lengte dubbel voor de vleugelhoezen van A tot D en A tot E. Versterk vooraf de punten B, C, F en G (waar de spanners in komen) met dacron en neem aan de einden D en E 5 cm broekbandelastiek op, om de vleugelstokken in op te sluiten.

De neus A maken we van autogordelband, dat we aan de buik- en rugzijde vastnaaien (tek. 2). Dusdanig stikken dat de gestippelde kokers voor vleugelstokken en staander ontstaan. De uitstekende gearceerde delen zorgvuldig afknippen en dichtsmelten.

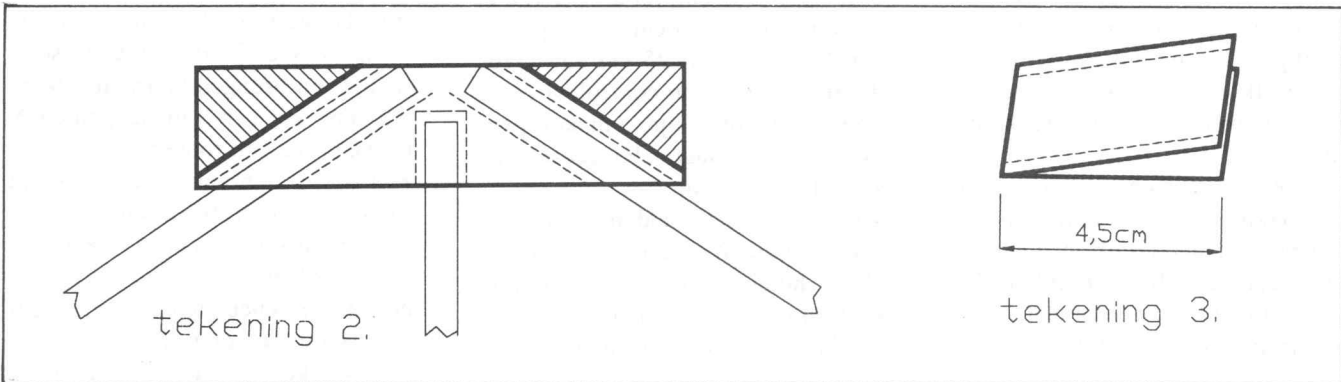
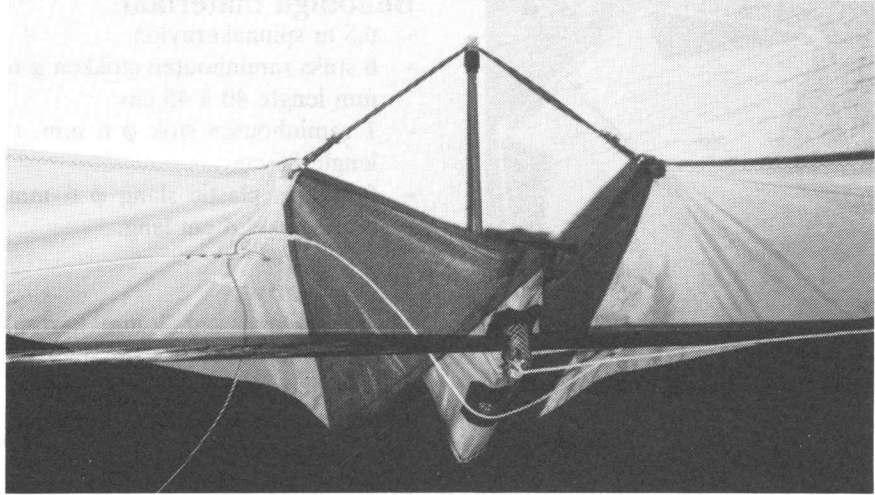

Maak bij M van autogordelband een insteekhoesje van 4,5 cm voor de staartzijde van de staander (tek. 3). De "kielvorm" bereiken we door een elastiekje van de punten K en H naar het spanstokje aan de rugzijde te leiden. Dit 27 cm lange spanstokje zit in de gewapende slang, waarmee ook de onderspanner aan de buikzijde aan de staander is bevestigd.

De opbouw.

Voorzie alle uiteinden van de stokken van dopjes en monteer ze hierna. Vooraf nemen we bij F en G een 6 cm lang stuk gewapend slang ϕ 8 mm en bij B en C een 5 cm lang stuk gewapend slang ϕ 6 mm op. De staander voorzien we bij punt L van een 6 cm lang stuk slang met haaks daarin een gat voor de onderspanner van ϕ 8 mm. Zorg er voor, dat aan de rugzijde \pm 3 cm

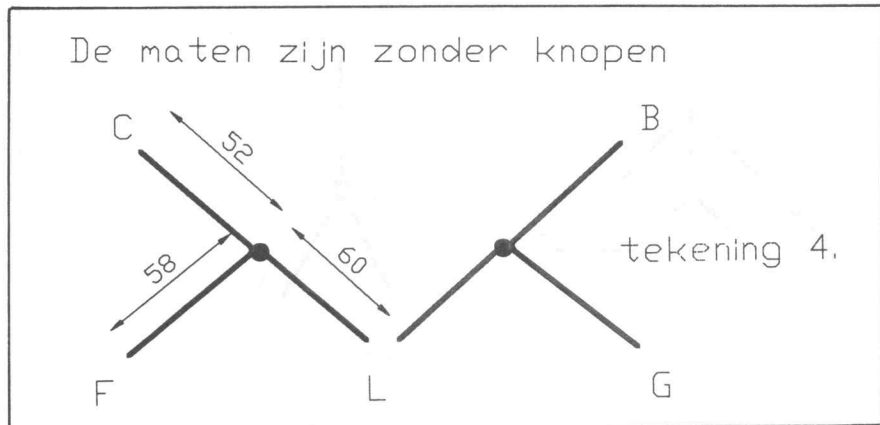

slang uitsteekt voor de plaatsing van het spanstokje. Het uiteinde van het spanstokje voorzien we van een dopje, waardoor een gaatje is geprikt. Het elastiekje loopt van K naar H door dit gaatje, waardoor de kielvorm wordt gefixeerd.

De toom.

De bevestiging van de toomlijnen CF respectievelijk BG aan de toomring gaat met een katteklauw. De toomafstelling is niet kritisch. De genoemde maten voldoen als richtlijn (tek. 4).

Ruud Barends, Amsterdam