

bellenblazen

MILJOENEN BELLEN ALS EEN SPOOR IN DE LUCHT

Vorig jaar waren we met de club op een van de vele Duitse vliegerfestivals (we waren 26 weekenden weg!) waar we verwoede pogingen van een van onze zuiderburen zagen om behulp van een molen, een overbrenging en een bakje met zeepsop, een spoor bel- len in de lucht te brengen. Wij met dit idee naar huis en nadenken hoe dat dan wel moest. In eerste instantie lukte dat slecht. Het liet ons niet los. Na enig gepeins kwam er toch een leuk ding te voorschijn. Een aluminium- umbuis die aan de lijn gehangen wordt en op enige afstand een molentje dat met een elastiekje naar onderen een bel- lenblaas apparaatje aandrijft. Nog mooier werd het toen we dit tijdens het nachtvliegeren probeerden. Ze waren als prachtige glanzende bollen te zien! Het geheel werkt goed en ver- hoogt de feestvreugde waar het toch allemaal om te doen is.

Hier wordt geen gedetailleerde bouw- beschrijving gegeven. Met enig nadenken en geknutsel moet men het zelf uitwerken. Het idee is een smal

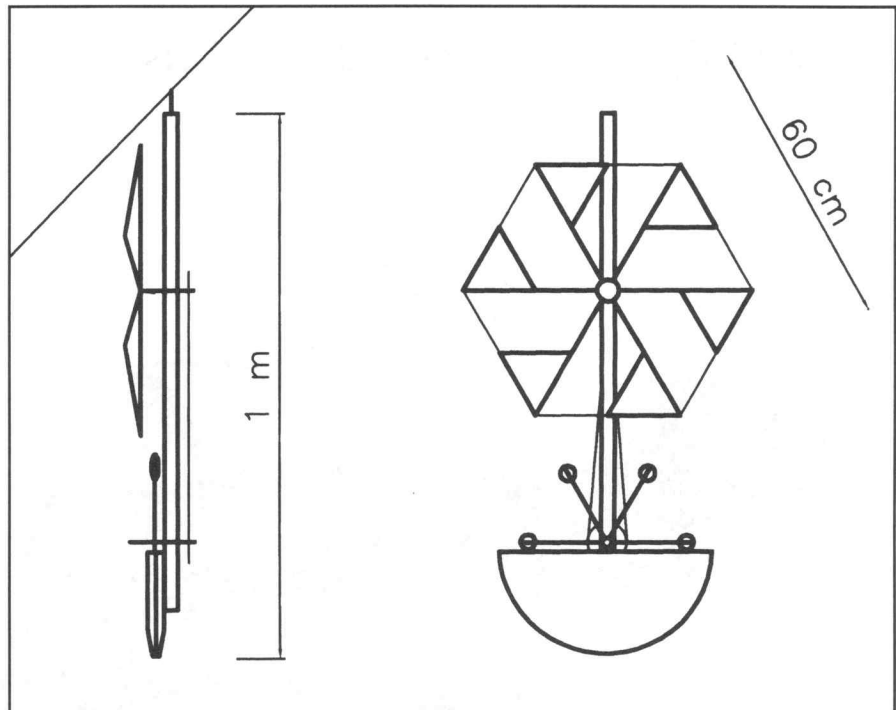

bakje dat onder aan een aluminium- buis vastzit. Vier lepeltjes aan een wiel- tje bevestigd, lepelen een weinig zeepsop uit het bakje. Het rad met de lepeltjes wordt aangedreven door een kleine rotor boven aan de aluminium- buis. Tussen de rotor en het rad zit een aandrijfrijmpje. De langs strijkende

wind blaast de zeepsop uit het lepeltje tot een bel.

Het bakje voor de zeepsop is gemaakt van een campingbord. Een ondiep bord dat normaal van keramiek gemaakt is maar voor campingdoel- einden uit hard plastic bestaat. Dit wordt doormidden gezaagd en de twee delen worden op elkaar gelijmd. Hierdoor ontstaat het bakje met een ronde vorm waar de lepeltjes het zeepsop in een bepaalde hoeveelheid uithalen. Boven aan de molen zit een klein wiel- tje en er onder een gro- tere, anders zou het toerental te groot zijn. Alles zit op één buis. Het molentje is een 6blads molen van spinnaker- nylon. Ik hoop dat de teke- ning een en ander verder verduidelijkt.

Veel plezier en onthoud goed dat het loon van een vliegeraar de oohhh's en aaahhh's van het publiek zijn.

Ton Vinken, Someren.

